

小型バックホー標準0.25m³未満 (0.06m³)

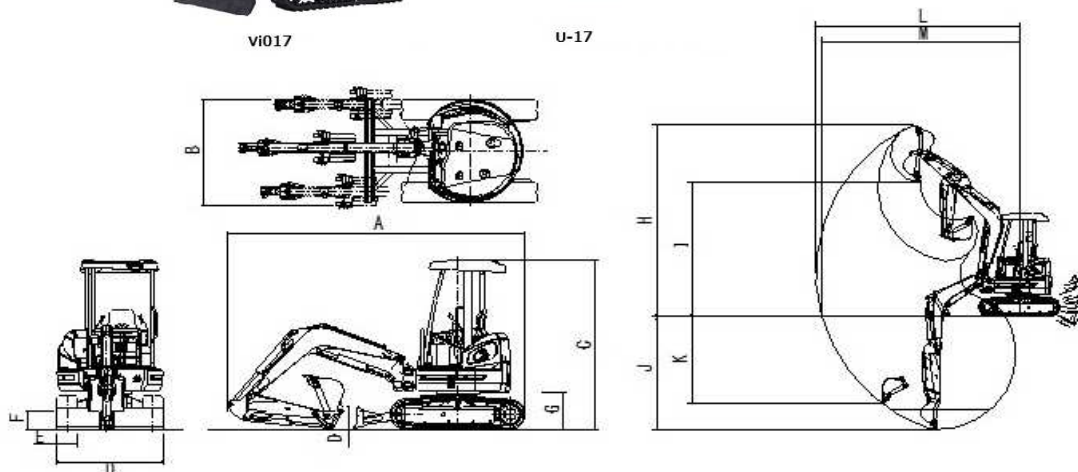

VIO17

U-17



商品名	0.06m ³ バックホー	
メーカー	ヤンマー	クボタ
型式	VIO17	U-17
●本体寸法・重量		
バケット容量 (ミニ表示) (m ³)	0.05	0.04
バケット幅(mm)	450	450
A 全長 (輸送時) (mm)	3460	3545
B全幅 (輸送時) (mm)	950/1280	990/1240
C全高 (輸送時) (mm)	2370	2250
D排土板 (幅×高さ) (mm)	950/1280×235	990/1240×265
Eシュー幅(mm)	230	230
F最低地上高 (mm)	175	150
G後端最低地上高(mm)	430	—
運転質量(kg)	1640	1620
●作業性能		
H最大掘削高さ(mm)	3690	3540
I最大ダンプ高さ(mm)	2630	2440
J最大掘削深さ(mm)	2200	2310
K最大垂直掘削深さ(mm)	1850	1910
L最大掘削半径(mm)	3690	3900
M最大掘削床面半径(mm)	3710	3840
最小旋回半径 (前方/スイング時)(mm)	1520/1290	1440/1210
後端旋回半径(mm)	—	620
ブームスイング角 (左/右) (度)	42/75	—
ブームスイング量 (左/右) (mm)	—	510/385
登坂能力 (度)	30	30
●機関仕様		
エンジン名称	3TNV70-XBV	クボタ水冷3気筒D902-K3A
定格出力(PS/rpm)	13.7/2200	16/2300
バッテリー名称	—	—
燃料タンク容量(ℓ)	20	19