

クレーン仕様バックホー（0.25m³）



308CCR



ZX75US-3

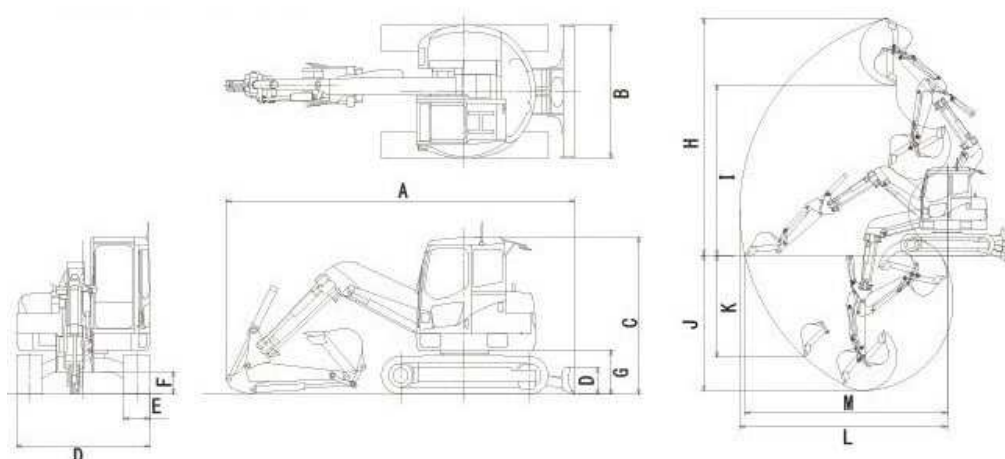

商品名	0.25m ³ 後方バックホークレーン仕様	
メーカー	CAT	日立
型式	308CCR	ZX75US-3
●本体寸法・重量		
バケット容量（ミニ表示）（m ³ ）	0.21	0.28
バケット幅（mm）	800	750
A 全長（輸送時）（mm）	5830	5870
B 全幅（輸送時）（mm）	2320	2320
C 全高（輸送時）（mm）	2610	2600
D 排土板（幅×高さ）（mm）	2320×490	2320×460
E シュー幅（mm）	450	450
F 最低地上高（mm）	385	360
G 後端最低地上高（mm）	735	760
機体質量（kg）	7390	5800
●作業性能		
H 最大掘削高さ（mm）	7390	7210
I 最大ダンプ高さ（mm）	5250	5120
J 最大掘削深さ（mm）	4140	4110
K 最大垂直掘削深さ（mm）	3600	3670
L 最大掘削半径（mm）	6390	6430
M 最大掘削床面半径（mm）	6250	6430
最小旋回半径	1660	1810
（前方/スイング時）（mm）		
後端旋回半径（mm）	1290	1290
登坂能力（度）	35	
●機関仕様		
エンジン名称	三菱4M40E1	いすゞAU-4LE2X
定格出力（PS/rpm）	55/2100	55/2000
バッテリー名称	75D23R×2	80D26R×2
燃料タンク容量（ℓ）	115	135
●クレーン能力		
最大定格荷重（t）	1.7	1.7
最大定格荷重×作業半径（t×mm）	1.7×3.35	1.7×3.0
最小定格荷重×作業半径（t×mm）	0.8×5.46	0.7×5.5