

# クレーン仕様バックホー (0.25m<sup>3</sup>)



PC78US



VIO70-3A



B7Σ

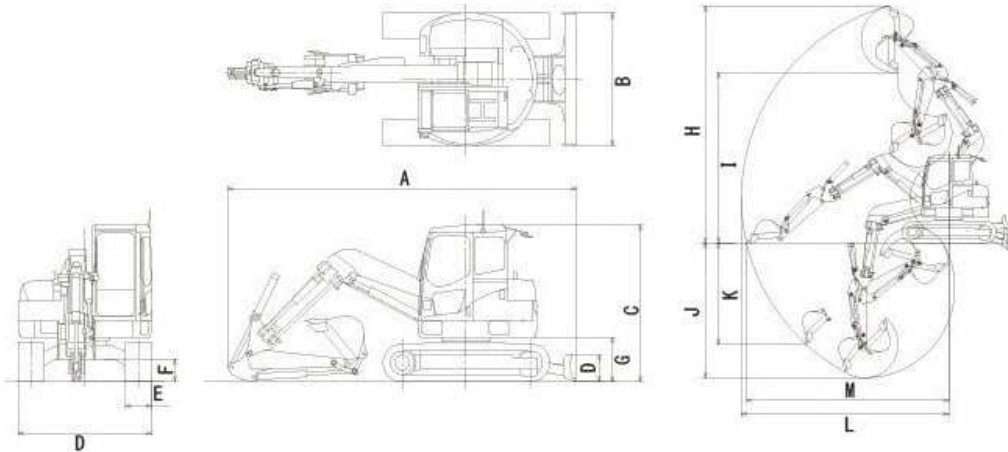

商品名	0.25m <sup>3</sup> 後方バックホークレーン仕様		
	メーカー	ヤンマー	
型式	PC78US	VIO70-3A	B7Σ
●本体寸法・重量			
バケット容量(ミニ表示)(m <sup>3</sup> )	0.28	0.28	0.25
バケット幅(mm)	750	750	750
A 全長(輸送時)(mm)	5770	6210	5780
B 全幅(輸送時)(mm)	2330	2270	2270
C 全高(輸送時)(mm)	2730	2630	2630
D 排土板(幅×高さ)(mm)	2320×470	2260×450	2260×345
E シュー幅(mm)	450	450	450
F 最低地上高(mm)	360	380	420
G 後端最低地上高(mm)	735	-	-
機体質量(kg)	6850	7550	7750
●作業性能			
H 最大掘削高さ(mm)	7300	7050	7600
I 最大ダンプ高さ(mm)	5180	4920	5490
J 最大掘削深さ(mm)	4100	4200	4350
K 最大垂直掘削深さ(mm)	3610	3500	3770
L 最大掘削半径(mm)	6350	-	6410
M 最大掘削床面半径(mm)	6240	6740	6410
最小旋回半径(前方/スイング時)(mm)	1750	2120/1700	1200
後端旋回半径(mm)	1240	-	1130
ブームスイング角(左/右)(度)	-	68/68	-
登坂能力(度)	35	30	35
●機関仕様			
エンジン名称	コマツ4D95LE	立形水冷 4気筒ディーゼル	4TNV98-XBV
定格出力(PS/rpm)	55/1850	56.4/2000	59/2000
バッテリー名称	95D31R	130E41R	130E41R
燃料タンク容量(ℓ)	125	100	100
●クレーン能力			
最大定格荷重(t)	1.7	2.5	2.5
最大定格荷重×作業半径(t×mm)	1.7×2500	2.5×2500	2.5×2500
最小定格荷重×作業半径(t×mm)	0.8×5480	0.6×5900	0.5×5600